

Сетчатый фильтр ARI



Прямоточный фланцевый сетчатый фильтр ARI

- TRB 801 № 45 (без GG-25)

Чугун
Чугун с шаровидным графитом
Литая сталь
BR 050

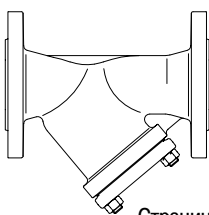

Страница 2

Прямоточный фланцевый сетчатый фильтр ARI

- TRB 801 № 45

Нержавеющая сталь
BR 059

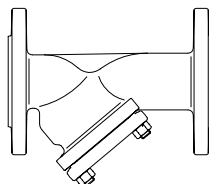

Страница 2

Прямоточный фланцевый сетчатый фильтр ARI с присоединением сваркой встык

- TRB 801 № 45

Литая сталь
BR 080

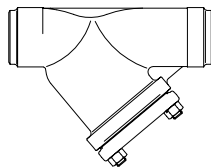

Страница 3

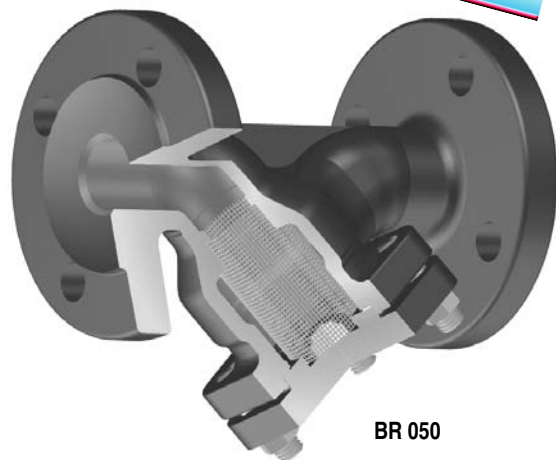

BR 050

Конструктивные особенности

- Сетка и несущая корзина из нержавеющей стали
- Начиная с Ду = 50, сетка имеет усилительное кольцо
- Начиная с Ду = 50, сетка имеет несущую корзину
- Направляющие для точной установки сетки в крышке и корпусе
- Не применяется асбест



Сетчатые фильтры ARI из чугуна, чугуна с шаровидным графитом и литой стали



Рисунок	Номинальное давление	Материал	Условные диаметры
10.050	PN 6	GG-25	Ду 15-200
12.050	PN 16	GG-25	Ду 15-300
22.050	PN 16	GGG-40.3	Ду 15-300
23.050	PN 25	GGG-40.3	Ду 15-150
34.050	PN 25	1.0619+N	Ду 15-200
35.050	PN 40	1.0619+N	Ду 15-200

Области применения:

- Промышленные предприятия
 - Электростанции
 - Установки очистки дымовых газов
 - Технологическое оборудование
 - Системы газоснабжения
 - Установки насыщенного пара
 - Установки термической обработки нефти
 - Установки переработки отходов
 - Вакуумные установки
 - Аммиачные установки
 - Системы горячего водоснабжения
 - Системы отопления
 - Централизованное теплоснабжение
 - Холодильные и морозильные системы
 - Производственные установки общего назначения
 - Системы пароснабжения
- по заказу – специальное исполнение для других применений -
- По заказу с клеймом **CE** согласно Указанию об оборудовании, работающем под давлением (обязательная идентификация начиная с Ду = 32)

Масса (кг)

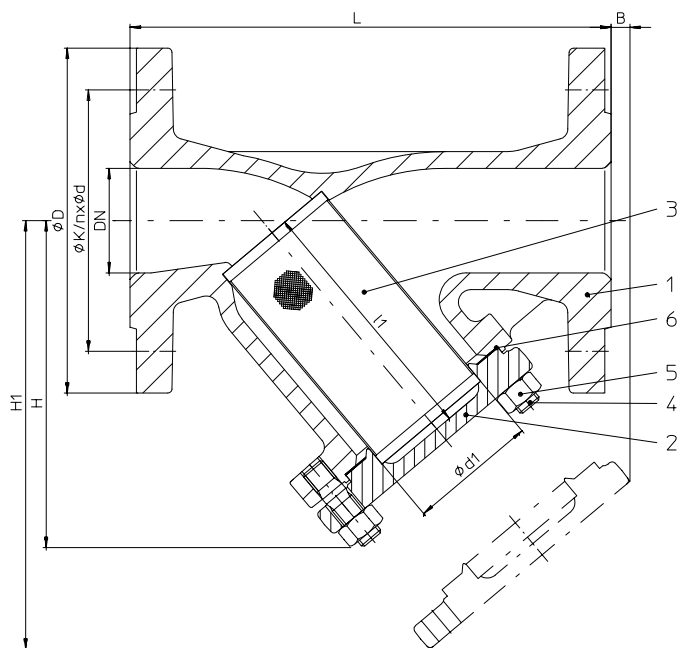
Номер рисунка	Ду	15	20	25	32	40	50	65	80	100	125	150	200	250	300	350	400	500	
10.050		2,5	3,0	4,5	5,5	7,0	9,0	13,0	19,0	26,0	38,0	54,0	110,0	--	--	по заказу возможно прямопроходное исполнение			
12.050		3,0	4,0	5,0	7,0	9,0	12,0	16,0	21,0	30,0	43,0	61,0	121,0	154,0	255,0				
22.050		3,5	4,0	5,5	7,0	9,0	12,0	16,0	21,0	28,0	41,0	58,0	115,0	154,0	255,0				
23.050		3,5	4,0	5,5	7,0	9,0	12,0	16,0	21,0	32,0	47,0	64,0	--	--	--				
34.050		4,0	5,0	6,0	8,0	10,0	13,0	19,0	24,5	35,0	51,0	71,0	144,0	--	--				
35.050		4,0	5,0	6,0	8,0	10,0	13,0	19,0	24,5	35,0	51,0	71,0	144,0	--	--				

Сетчатые фильтры ARI из нержавеющей стали (1.4408)



Рисунок	Номинальное давление	Материал	Условные диаметры
52.059	PN 16	1.4408	Ду 15-200
54.059	PN 25	1.4408	Ду 15-200
55.059	PN 40	1.4408	Ду 15-200

Области применения:

- Установки переработки отходов
 - Химическая промышленность
 - Медицинское оборудование
 - Технологическое оборудование
 - Установки с использованием технологической воды
 - Установки с агрессивными средами
- по заказу – специальное исполнение для других применений -
- По заказу с клеймом **CE** согласно Указанию об оборудовании, работающем под давлением (обязательная идентификация начиная с Ду = 32)

Масса (кг)

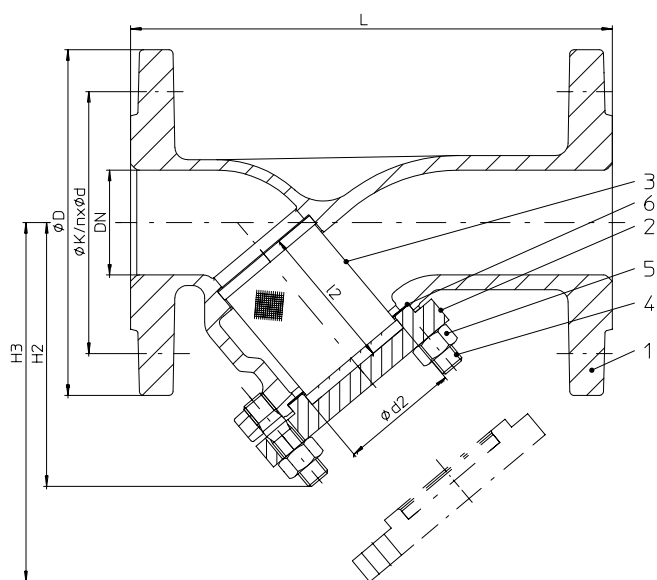
Номер рисунка	Ду	15	20	25	32	40	50	65	80	100	125	150	200	250	300	350	400	500
52.059		4,0	5,0	6,0	8,0	10,0	13,0	19,0	24,5	35,0	51,0	71,0	144,0	по заказу				
54.059		4,0	5,0	6,0	8,0	10,0	13,0	19,0	24,5	35,0	51,0	71,0	144,0					
55.059		4,0	5,0	6,0	8,0	10,0	13,0	19,0	24,5	35,0	51,0	71,0	144,0					

Сетчатые фильтры АRI из литой стали



Рисунок	Номинальное давление	Материал	Условные диаметры
34.080	PN 25	1.0619+N	Ду 250-300
35.080	PN 40	1.0619+N	Ду 15-200

Присоединение сваркой встык по DIN 3239-1, форма 2 (см. стр. 6)

Области применения:

- Промышленные предприятия
 - Электростанции
 - Установки очистки дымовых газов
 - Технологическое оборудование
 - Системы газоснабжения
 - Установки насыщенного пара
 - Установки термической обработки нефти
 - Установки переработки отходов
 - Вакуумные установки
 - Аммиачные установки
 - Системы горячего водоснабжения
 - Системы отопления
 - Централизованное
 - Холодильные и морозильные
 - Производственные установки общего назначения
 - Системы пароснабжения
- по заказу – специальное исполнение для других применений -
 • По заказу с клеймом **CE** согласно Указанию об оборудовании, работающем под давлением (обязательная идентификация начиная с Ду = 32)

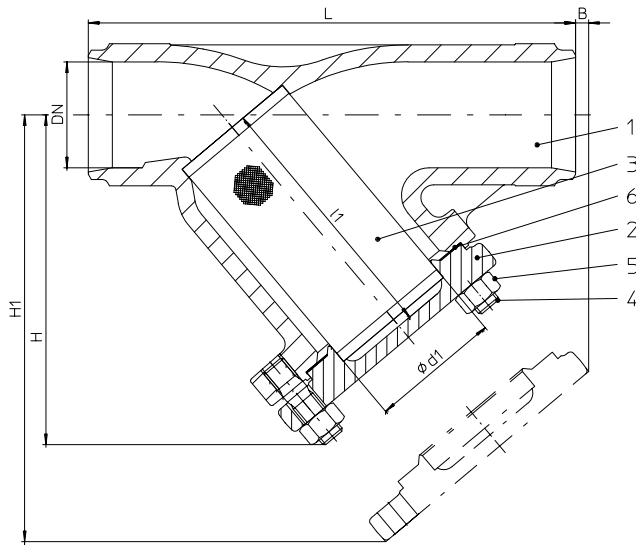
Масса (кг)

Номер рисунка	Ду	15	20	25	32	40	50	65	80	100	125	150	200	250	300	350	400	500
34.080		--	--	--	--	--	--	--	--	--	--	--	106,0	135,0	240,0	--	--	--
35.080		2,5	3,0	3,5	4,0	5,5	7,5	12,0	15,0	23,5	33,0	49,0	106,0	--	--	--	--	--

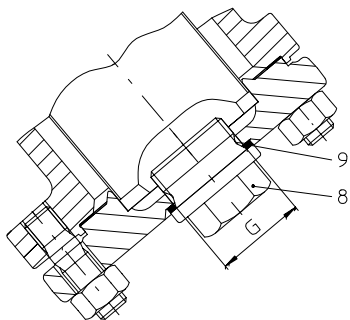

Винт для выпуска воздуха

Ду 15 - 20	G 3/8
Ду 25 - 32	G 3/4
Ду 40 - 80	G 1
Ду 100 - 150	G1 1/2
Ду 200 - 300	G2
Ду 350 - 500	По заказу

Размеры, значения kvs и zeta

Ду	L	H	H1	H2	H3	B	Сетка		d1	d2	I1	I2	Стандартный прямооточный		Прямоточный с мелкой сеткой		Прямоточный v ¹⁾				
							станд. (w)	мелкая (w)					kvs	zeta	kvs	zeta					
15	130	90	135	94	130	10	1	0,25	23,0	25,0	56	48	6,9	1,7	6,2	1,9	10,0				
20	150	100	150	94	138	10			28,0	25,0	68	48	10,8	2,2	10,1	2,4	8,4				
25	160	115	180	102	150	25			36,0	31,0	82	57	17,8	1,9	16,8	2,2	8,3				
32	180	125	205	102	143	35			42,0	36,0	98	57	26,1	2,4	24,3	2,8	7,1				
40	200	150	235	123	166	45			50,0	46,0	114	68	36,7	3,0	32,9	3,7	6,8				
50	230	160	250	126	172	45			61,5	55,5	119	70	61,0	2,7	49,5	4,0	5,2				
65	290	180	285	148	206	25			1,25	0,25	78,5	69,5	134	85	98,6	2,9	80,3	4,9	4,4		
80	310	215	330	170	234	40					89,5	85,5	149	97	146,0	3,0	115,0	4,9	3,7		
100	350	235	365	202	282	55					109,5	105,5	169	112	234,0	2,9	189,0	4,4	2,8		
125	400	275	425	285	388	65					137,5	131,5	199	138	376,0	2,7	303,0	4,2	2,7		
150	480	305	480	320	443	50					1,6	0,25	160,0	159,0	224	169	394,0	4,5	405,0	4,3	2,4
200	600	390	610	417	585	80							210,0	210,0	284	230	652,0	5,5	590,0	6,7	2,3
250	730	540	915	--	--	230	258,0	--	434	--			1225,0	4,1	1231,0	4,1	2,7				
300	850	680	1110	--	--	350	308,0	--	555	--			1873,0	3,7	1883,0	3,6	2,9				
350	Фильтры больших диаметров по заказу																				
400																					
500																					

1) v = отношение площади проходного сечения сетки к площади поверхности, рассчитанной по Ду.
 Значение коэффициентов Zeta определены с допуском на расчетное значение Kv по нормам VDI/VDE 2173
 Размеры фланцев см. на стр. 5 или в ТУ на фланцы

Прямоточный фланцевый сетчатый фильтр

Строительные длины фильтров FTF серии 1 по DIN EN 558-1 (DIN 3202-1, серия F1)

Фильтры с присоединением сваркой встык

Строительная длина по DIN 3202-2, серия S7

Рисунок	10. / 12.050	22. / 23.050	34. / 35.050; 34. / 35.080;	52. / 55.059
Дет.	Описание			
Материал, № материала				
1	Корпус	GG-25, 0.6025	GGG-40.3, 0.7043	1.0619+N, 1.0619.01 (GS-C25N)
2	Крышка	Ду<200: GG-25, 0.6025 Ду200: P265 GH (Кл. III) DIN 17155	Ду<100: GGG-40.3, 0.7043 Ду100: P265 GH (Кл. III) DIN 17155	1.0460 (C22.8) Ду100: P265 GH (Кл. III) DIN 17155
3	Сетка	X 5 CrNi 18-9, 1.4301		
3.1	Несущая корзина*	X 5 CrNi 18-9, 1.4301		
4	Шпилька	24 CrMo 5, 1.7258		
5	Шестигранные гайки	Ck 35, 1.1181		
6	Уплотнение	CrNi с покрытием из чистого графита с обеих сторон		
8	Винт для выпуска воздуха**	Ck 35, 1.1181		
9	Уплотнительное кольцо	St		

* Требуется при повышенном перепаде давления (цена увеличивается)
 ** Винт для выпуска воздуха поставляется только по заказу (с увеличением цены)

Соблюдайте требования, содержащиеся в нормативной и технической документации!

Инструкции по эксплуатации можно заказать по телефону (+49 52 07) 994-0 или факсу (+49 52 07) 994-158 или 159.

В системах, отвечающих требованиям TRD 110, не допускается применение арматуры ARI из GG-25

На изготовление действует допуск по TRB 801 № 45 (согласно TRB 801 № 45 применение GG-25 не допускается)

Инженер-конструктор установки отвечает за правильность выбора запорно-регулирующей арматуры.

Общие сведения

Несущая корзина требуется при повышенном перепаде давления в зависимости от коэффициента загрязнения (цена увеличивается).

Расходные характеристики сетчатых фильтров ARI см. в приложении

Аттестация по DIN 3230-3

Фланцы по DIN 2531/2533/2544/2545

Присоединение сваркой встык по DIN 3239 (см. стр. 6)

Номинальное давление/Температура

Материал	P _y	Температура								
		-60°C до <-10°C*	-10°C	120°C	200°C	250°C	300°C	350°C	400°C	450°C
GG-25	6	---	6 бар	6 бар	5 бар	5 бар	5 бар	---	---	---
GG-25	16	---	16 бар	16 бар	13 бар	11 бар	10 бар	---	---	---
GGG-40.3	16	---	16 бар	16 бар	13 бар	13 бар	13 бар	10 бар	---	---
GGG-40.3	25	---	25 бар	25 бар	20 бар	18 бар	16 бар	15 бар	---	---
1.0619+N / 1C22TN	25	12,5 бар	25 бар	25 бар	22 бар	20 бар	17 бар	16 бар	13 бар	10 бар
1.0619+N / 1C22TN	40	20 бар	40 бар	40 бар	35 бар	32 бар	28 бар	24 бар	21 бар	18 бар

Материал	P _y	Температура								
		-60°C до <+20°C*	20°C	100°C	150°C	200°C	250°C	300°C	350°C	400°C
1.4408	16	8 бар	16 бар	13 бар	11,5 бар	10,5 бар	9,5 бар	9 бар	8,3 бар	8 бар
1.4408	25	12,5 бар	25 бар	20 бар	18 бар	16 бар	15 бар	14 бар	13 бар	12,5 бар
1.4408	40	20 бар	40 бар	32 бар	29 бар	26 бар	24 бар	22 бар	21 бар	20 бар

* Шпильки и гайки из A4-70

Размеры стандартных фланцев

Ду	P _y 6			P _y 16			P _y 25			P _y 40		
	Ø D	Ø K	n x Ø d1	Ø D	Ø K	n x Ø d1	Ø D	Ø K	n x Ø d1	Ø D	Ø K	n x Ø d1
15	80	55	4 x 11	95	65	4 x 14	95	65	4 x 14	95	65	4 x 14
20	90	65	4 x 11	105	75	4 x 14	105	75	4 x 14	105	75	4 x 14
25	100	75	4 x 11	115	85	4 x 14	115	85	4 x 14	115	85	4 x 14
32	120	90	4 x 14	140	100	4 x 18	140	100	4 x 18	140	100	4 x 18
40	130	100	4 x 14	150	110	4 x 18	150	110	4 x 18	150	110	4 x 18
50	140	110	4 x 14	165	125	4 x 18	165	125	4 x 18	165	125	4 x 18
65	160	130	4 x 14	185	145	4 x 18	185	145	8 x 18	185	145	8 x 18
80	190	150	4 x 18	200	160	8 x 18	200	160	8 x 18	200	160	8 x 18
100	210	170	4 x 18	220	180	8 x 18	235	190	8 x 22	235	190	8 x 22
125	240	200	8 x 18	250	210	8 x 18	270	220	8 x 26	270	220	8 x 26
150	265	225	8 x 18	285	240	8 x 22	300	250	8 x 26	300	250	8 x 26
200	320	280	8 x 18	340	295	12 x 22	360	310	12 x 26	375	320	12 x 30
250	---	---	---	405	355	12 x 26	425	370	12 x 30	450	385	12 x 33
300	---	---	---	460	410	12 x 26	485	430	16 x 30	515	450	16 x 33

При заказе укажите:

1. Номер рисунка
2. Номинальное давление
3. Условный диаметр
4. Специальное исполнение и вспомогательное оборудование

Пример:

Рис. 35050; номинальное давление P_y 40; условный диаметр Ду = 100, с винтом для выпуска воздуха.

Размеры в мм
 Масса в кг
 1 бар ≙ 10⁵ Па ≙ 0,1 МПа
 Kvs в м³/ч
 1 Kvs ≙ 0,85 Cv

* $\varnothing dp$ по DIN 2559-2

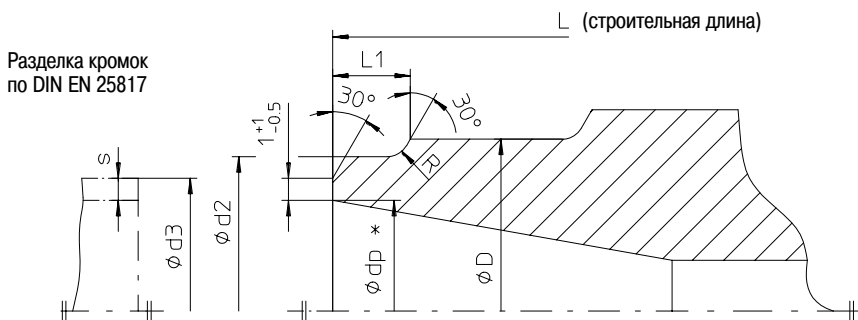

Ду	L	$\varnothing d2$	$\varnothing dp$	$\varnothing D$	R	L1	Труба = DIN3239-1 $\varnothing d3 \times s1$
15	130	22,0	17,0	29	3	10	21,3 x 2,0
20	150	28,0	22,0	34	3	10	26,9 x 2,3
25	160	34,0	28,5	40	3	10	33,7 x 2,6
32	180	43,0	37,0	47	3	10	42,4 x 2,6
40	200	49,0	43,0	57	3	10	48,3 x 2,6
50	230	61,0	54,0	67	3	10	60,3 x 3,2
65	290	77,0	69,0	84	3	10	76,1 x 3,6
80	310	90,0	81,0	100	3	12	88,9 x 4,0
100	350	115,0	104,0	125	3	14	114,3 x 5,0
125	400	141,0	130,5	149	3	18	139,7 x 4,5
150	480	170,0	156,5	176	3	20	168,3 x 5,6
200	600	222,0	204,5	241	5	20	219,1 x 7,1
250	730	276,0	256,5	292	5	25	273,0 x 8,0
300	850	325,0	306,5	346	5	33	323,9 x 8,0

Строительная длина по DIN 3202 T2

Присоединение сваркой встык по DIN 3239 T1, форма 2

Присоединение сваркой по DIN 2559 T1, код 22

В клапанах ARI с присоединением сваркой встык применяются следующие материалы: 1.0619+N (GS-C25N) по DIN EN 10213-1-2, 1C22TN (C22.8) по DIN EN 10083-2.

На основании имеющегося опыта рекомендуется использовать электросварку для соединения клапанов и сетчатых фильтров с трубами или между собой.

При сварке в качестве присадочного материала применяются электроды с известковой обмазкой, имеющие соответствующий состав основного материала.

азовая сварка исключается по мере возможности.

Из-за разного состава материала и разной толщины стенки трубы и присоединительного патрубка клапан при газовой сварке более вероятно появление дефектов (например, растрескивание под напряжением, образование крупнозернистой структуры), чем при электросварке.



Technology for the Future.
GERMAN QUALITY VALVES

ARI-Armaturen Albert Richter GmbH & Co. KG, D-33756 Schloß Holte-Stukenbrock,

Тел. +49 52 07 / 994-0, Телефакс +49 52 07 / 994-158 или 159 Internet: <http://www.ari-armaturen.com> E-mail: info.vertrieb@ari-armaturen.com